

a = Arbeitskontakt
 r = Ruhekontakt
 K2 Tastenschalter

Spannungen und Ströme mit Multivolt II (300, 30, 6V) auf Stellung Mittel u. UKW gemessen (Klammerwerte auf UKW)
 Zahlen an den Abgleichstellen entsprechen den Abgleich-Positionen der Abgleichvorschrift 5450-3003 z.B. (32)
 Leistungsaufnahme: 95W

Belast. d. Widerst.
 — 1/10W
 — 1/4W
 — 1/2W
 — 1W
 — 2W

Schaltschema für SABA Bodensee-Automatic-3DS

EBF80

EABC80

ECL80

EABC80

ECL80

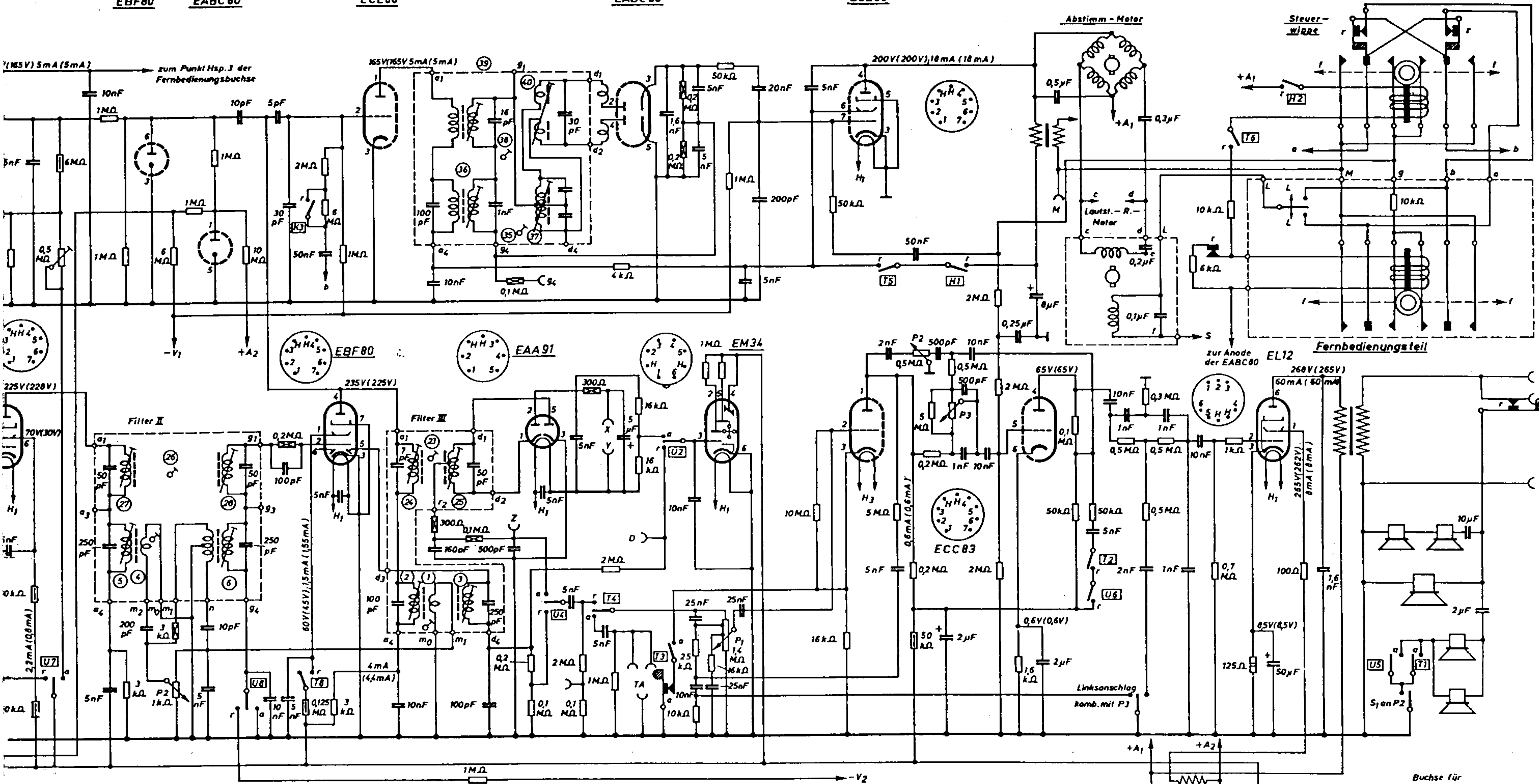

Schaltschema für SABA Bodensee-Automatic-3DS

- Stp
 d₃
 g₄
 a₁
- Filter-IV
- Belast. d. Widerst.
 — 1/10W
 — 1/4W
 — 1/2W
 — 1W
 — 2W

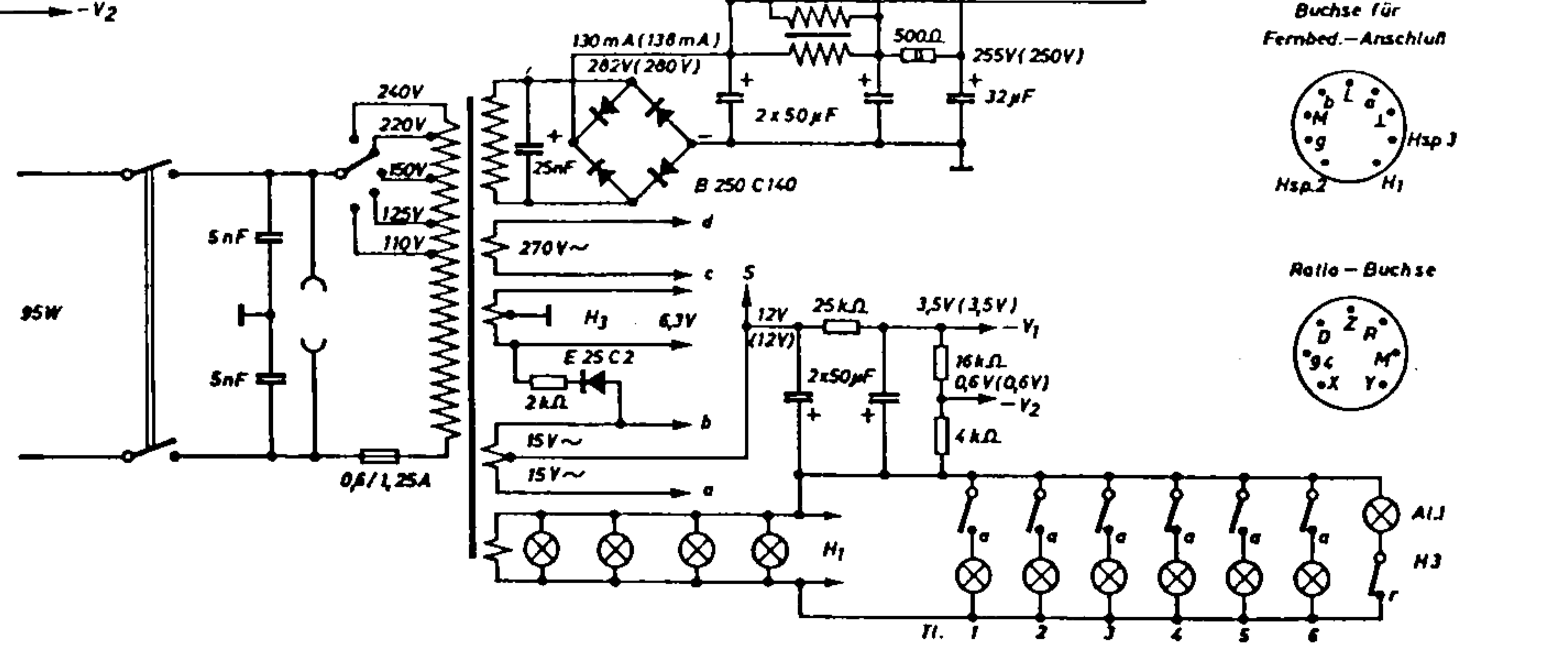

Buchse für Fernbed.-Anschluss

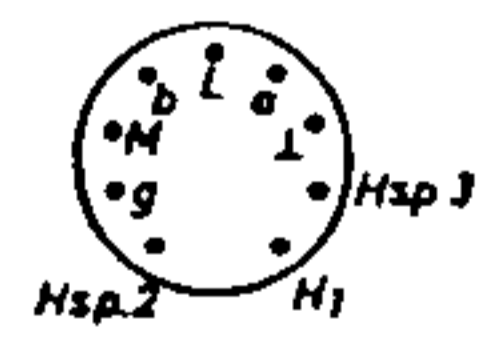

Rello-Buchse



Seilführung Pellantenne
rechter Anschlag

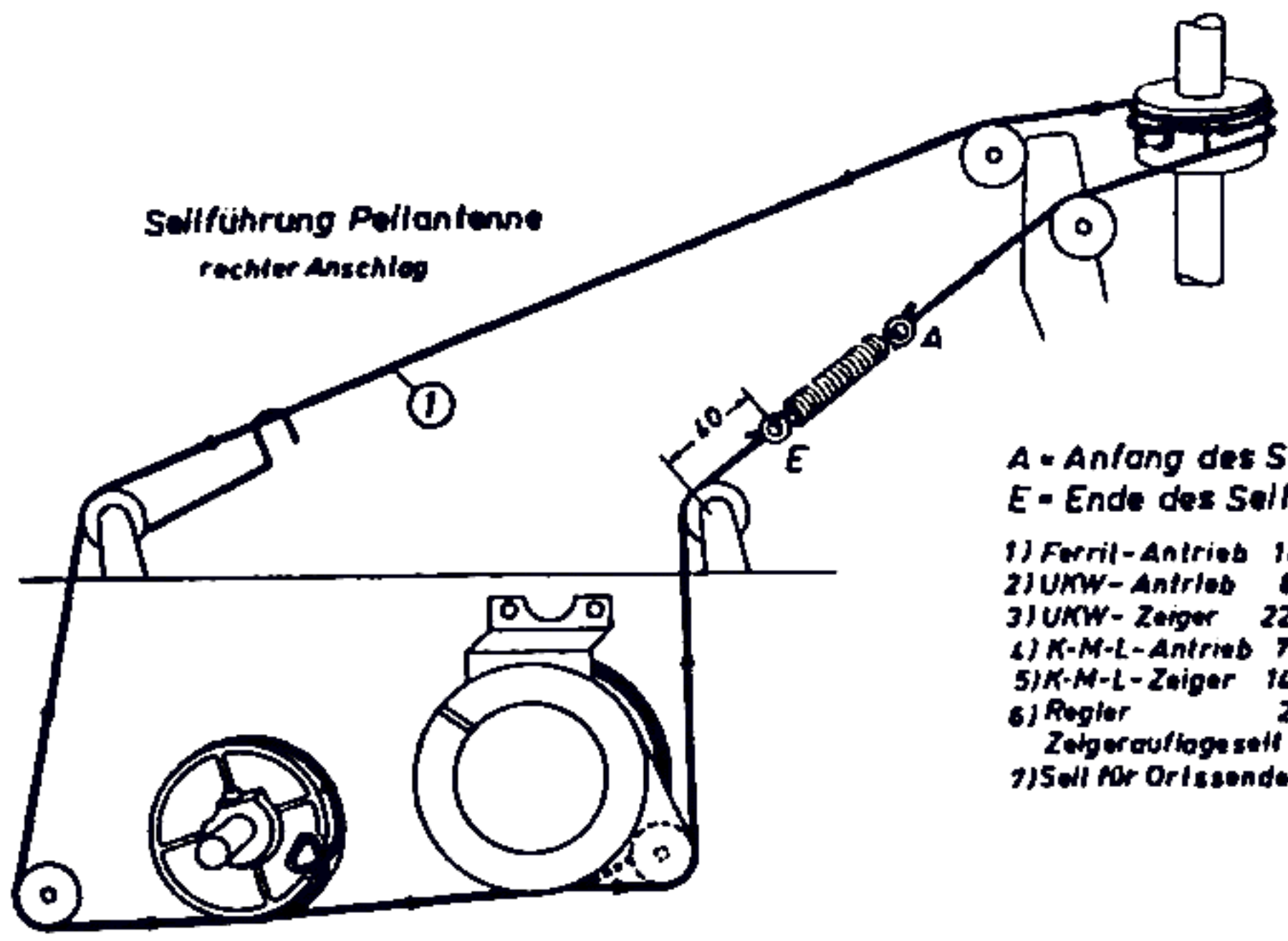

- A = Anfang des Seiles
E = Ende des Seiles
- 1) Ferrit-Antrieb 1440 mm
 - 2) UKW-Antrieb 808 mm
 - 3) UKW-Zeiger 2200 mm
 - 4) K-M-L-Antrieb 765 mm
 - 5) K-M-L-Zeiger 1670 mm
 - 6) Regler
Zeigerauflage seit
 - 7) Seil für Ortssender-einstellung 540 mm

Seilführung UKW
rechter Anschlag

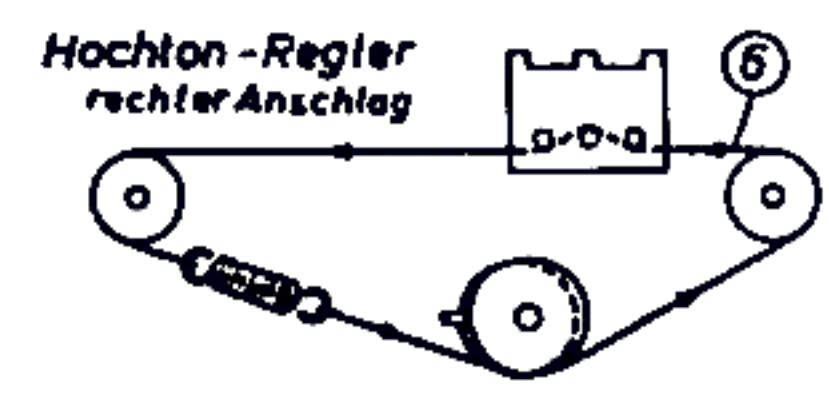
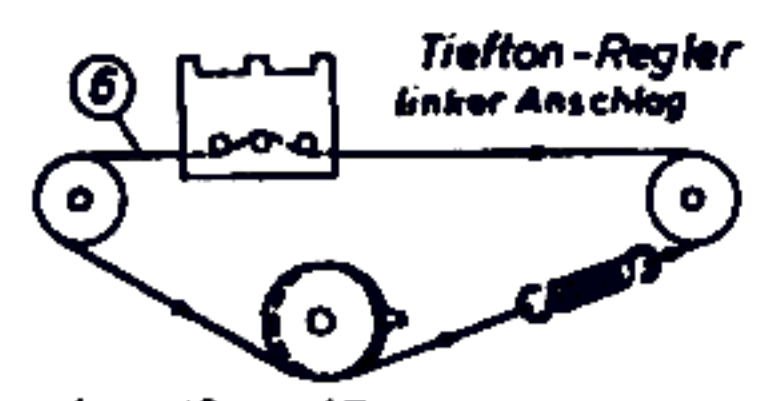
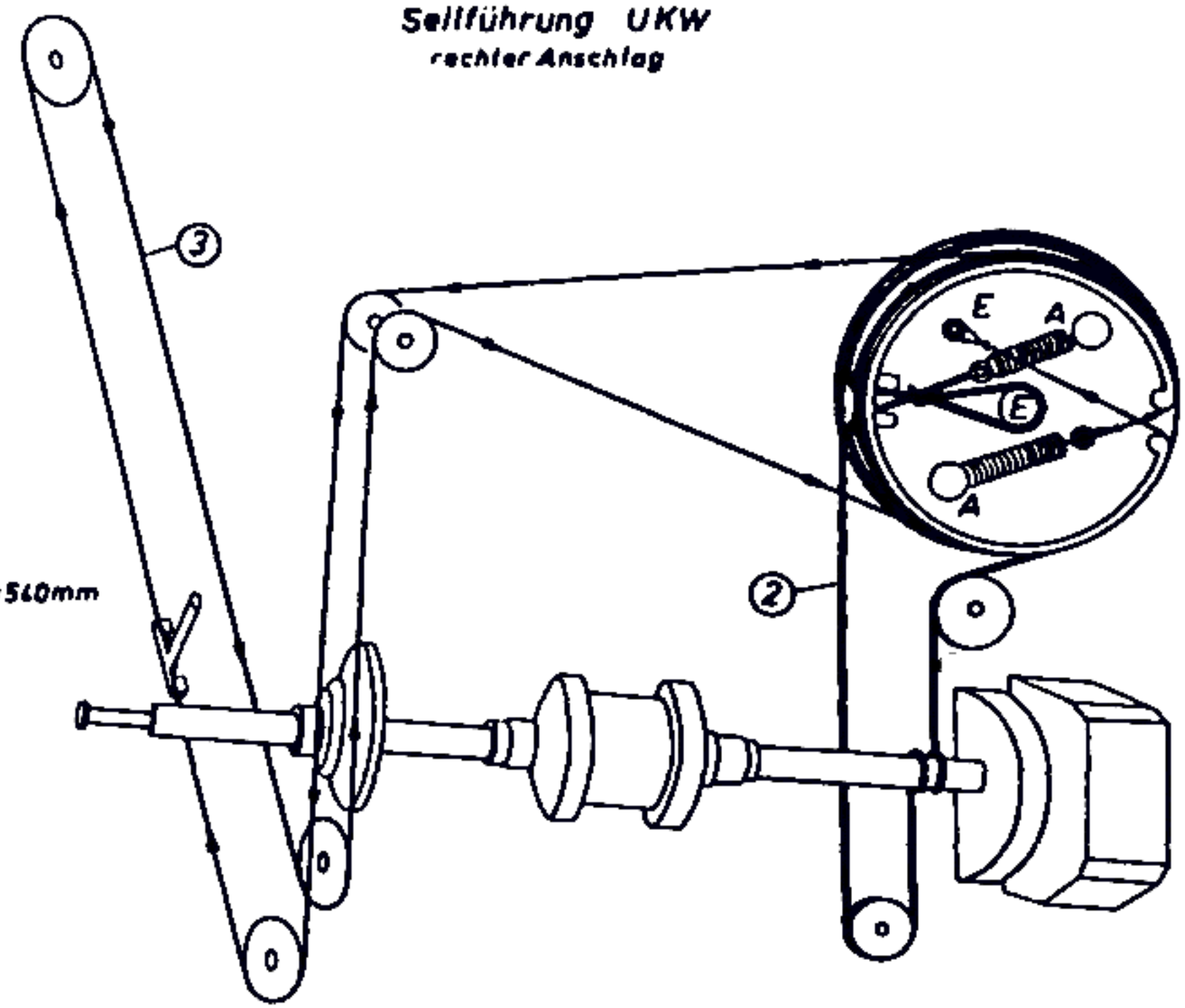

Seilführung K-M-L
rechter Anschlag

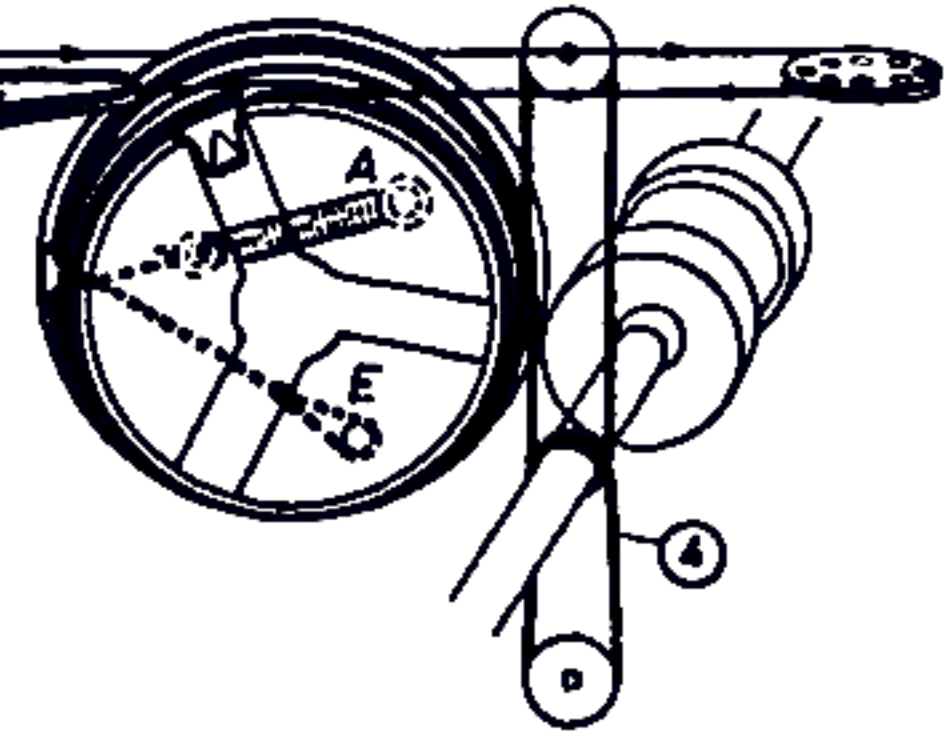

Ortssender Voreinstellung
(entfällt bei Bodensee-Automatic)
rechter Anschlag

